

Notice d'utilisation

User Manual / Bedienungsanleitung / Manual de instrucciones /
Manuale d'uso / Manual de instruções / Gebruiksaanwijzing

Référence : DOS193

Fer à boucler automatique

Automatic hair curler/ Rizador automático de cabello/ Automatischer Lockenwickler/
Bigodino automatico/ Enrolador automático de cabelo/ Automatische haarkruller



LIVOO

Version : V.1.2

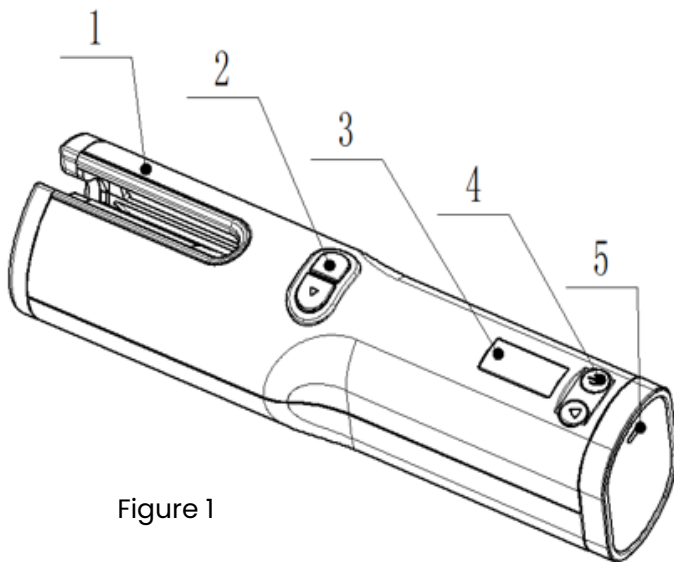

Figure 1

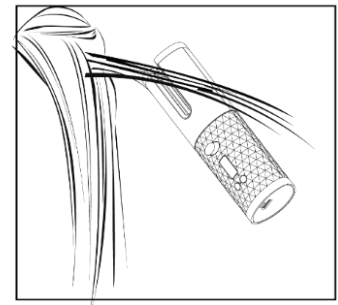

Figure 2

Merci d'avoir choisi un produit Livoo !

Votre mixer, votre barbecue, vos écouteurs ne sont pas simplement des objets, c'est une extension de vous qui vous permet de vous rapprocher des vôtres, de les réunir, de rire et de partager.

L'ambition de Livoo est de vous aider à vivre votre vie à fond qu'elles que soient vos envies tout au long de l'année. Hiver raclette, été barbecue. Ou l'inverse. C'est vous qui décidez. Profitez de cette liberté pour des feel good moments au quotidien.

C'est pour cela que nous innovons sans cesse et créons des produits astucieux, plein de pep's et surtout accessibles.

Retrouvez l'ensemble de notre collection sur notre site www.livoo.fr

Livoo, complice de votre quotidien jusque sur les réseaux



@Livoo



@livoo_officiel



@Livoo

Consigne de sécurité

Merci de lire les instructions ci-dessous avec attention avant d'utiliser l'appareil et de les conserver pour un usage ultérieur.

Une mauvaise utilisation de l'appareil peut l'endommager ou blesser l'utilisateur. Assurez-vous que vous utilisez l'appareil dans le but pour lequel il est conçu. Nous refusons toutes responsabilités quant aux dégâts (aux dommages et intérêts) dus à une utilisation incorrecte ou une mauvaise manipulation.

1. Gardez le matériel d'emballage hors de portée des enfants.
2. L'appareil doit être alimenté uniquement sous la très basse tension de sécurité correspondant au marquage de l'appareil. Cet appareil contient des batteries qui ne peuvent pas être remplacées.
3. N'appuyez pas trop fort sur les boutons car cela pourrait endommager le produit.
4. N'utilisez pas de produits chimiques sur ce produit.
5. Lorsque l'appareil n'est pas utilisé, assurez-vous qu'il est correctement éteint et stocké dans un endroit frais et sec.



6. Ne pas utiliser l'appareil près de l'eau
MISE EN GARDE : N'utilisez pas cet appareil à proximité des baignoires, des douches, des lavabos ou autres récipients contenant de l'eau.
7. Ne chargez pas l'appareil dans une salle de bain car la présence d'eau à proximité présente un danger même si l'appareil est éteint.
8. N'immergez jamais l'appareil dans de l'eau ou tout autre liquide.
9. Risque de choc électrique ! Ne touchez jamais le fer à boucler avec des mains mouillées lors du branchement ou pendant son utilisation !
10. Cet appareil peut être utilisé par des enfants âgés d'au moins 8 ans et par des personnes ayant des capacités physiques, sensorielles ou mentales réduites ou dénuées d'expérience ou de connaissance, s'ils (si elles) sont correctement surveillé(e)s ou si des instructions relatives à l'utilisation de l'appareil en toute sécurité leur ont été données et si les risques encourus ont été appréhendés.
11. Les enfants ne doivent pas jouer avec l'appareil.
12. Le nettoyage et l'entretien ne doivent pas être effectués par des enfants sans surveillance. Evitez que les enfants jouent ou touchent le fer à boucler lorsque vous l'utilisez ou lorsqu'il est en train de refroidir.
13. Si le câble USB est endommagé, il doit être remplacé par le fabricant, son agent de service ou des personnes possédant les qualifications nécessaires pour éviter tout danger.
14. Ne tirez pas sur le câble de chargement.
15. N'utilisez l'appareil que lorsque l'appareil, le câble et la prise ne montrent aucun signe d'endommagement. N'utilisez jamais un appareil défectueux.
16. N'essayez jamais de réparer vous-même un appareil défectueux.
17. Risque de brûlures ! La chambre de bouclage chauffe très vite, ne la touchez pas. Tenez-la éloignée de votre peau. Laissez-la refroidir après utilisation.
18. Evitez le contact direct avec les surfaces chaudes du fer à boucler, notamment les yeux, les oreilles, le visage et le cou.
19. Ne couvrez jamais le fer à boucler. Assurez-vous que l'appareil reste sans peluche ou cheveux. Risque d'incendie !

20. Ne placez pas cet appareil sur des objets ne supportant pas la chaleur pendant son utilisation.
21. Ne laissez pas l'appareil sans surveillance lorsque vous ne l'utilisez pas.
22. N'insérez aucun objet dans l'appareil.
23. Cet appareil est réservé à un usage domestique uniquement. Tout autre usage (professionnel, commercial, etc.) est exclu.
24. Risque d'incendie en raison des hautes températures. À ne pas utiliser sur des cheveux artificiels ou extensions capillaires.
25. Protection contre la surchauffe ! Si l'appareil surchauffe éteignez le complètement et laissez le refroidir entre 6 et 15 minutes. Une fois refroidi, l'appareil peut être à nouveau utilisé.
26. Cet appareil est destiné à être utilisé dans des applications domestiques et analogues, telles que:
 - des coins cuisines réservés au personnel dans des magasins, bureaux et autres environnements professionnels
 - des fermes
 - les clients dans les hôtels, les motels et tout autre type d'environnement résidentiel
 - des environnements du type chambres d'hôtes

Caractéristiques techniques

Capacité batterie : 3.65V 4000mAh

Puissance : Entrée : DC 5V, 2.0A MAX

Nettoyage et entretien

1. Débranchez le fer à boucler, et laissez-le refroidir.
2. Tout nettoyage ou entretien doit être effectué un fois l'appareil complètement refroidi.
3. Retirez tous les résidus, tels que cheveux ou pellicules restés sur l'appareil après utilisation.
4. Nettoyez les différentes parties de l'appareil avec un chiffon humide.
5. N'utilisez jamais de solvants ou produits abrasifs.

Schéma de l'appareil

Figure 1	
1	Corps de l'appareil
2	Bouton de réglage du sens de rotation
3	Ecran
4	Bouton marche/arrêt et bouton de sélection des modes
5	Port micro USB

Instructions de charge:

1. Chargez complètement la batterie avant utilisation pour un fonctionnement optimal, en insérant l'extrémité micro USB dans l'entrée prévue à cet effet et l'autre extrémité à un port USB (ordinateur, chargeur secteur USB, batterie de secours, etc).
2. N'utilisez pas l'appareil pendant qu'il charge.
3. Débranchez le chargeur lorsque la batterie est entièrement rechargée.
4. Pendant le chargement, l'écran affiche un témoin lumineux qui clignote. Lorsque la batterie est complètement chargée, le témoin arrête de clignoter et montre 4 barres.
5. Lorsque le niveau de batterie est faible, l'écran clignote et l'appareil s'éteindra automatiquement.

Utilisation de l'appareil

1. Appuyez et maintenez le bouton marche/arrêt enfoncé pendant 2 secondes pour démarrer le produit (fig. 1, bouton droit). Vous entendrez un "bip" et l'écran LCD s'allumera. Le produit commence à chauffer en fonction de la température indiquée lors de la mise sous tension.
2. Maintenez le bouton marche/arrêt enfoncé pendant 2 secondes pour éteindre le produit. Si vous oubliez de l'éteindre, il s'éteindra automatiquement au bout de huit minutes.
3. Appuyez sur le bouton marche/arrêt pour sélectionner la température, le mode d'affichage de la température et la minuterie. Vous devez appuyez une fois pour choisir chacun des réglages un par un. Puis appuyez sur le bouton menu (fig. 1 bouton gauche) pour faire défiler les degrés °C/°F, la durée en secondes ou le mode d'affichage de la température, appuyez plus longtemps pour valider vos choix :
 - Degrès : °C ou F
 - Températures : 160°C, 180°C, 200°C.
 - Temps 6, 8, 10, 12 or 14 secondes
4. Appuyez sur le bouton réglage du sens de rotation (fig. 1) gauche ou droit pour définir le sens de rotation et réaliser vos boucles.

Note : le symbole de chauffe clignote pendant le chauffage. Lorsqu'il atteint la température choisie, il cesse de clignoter et émet deux bips.

5. Peignez vos cheveux pour éviter les nœuds et divisez les cheveux en mèches de 2 cm de large maximum. Passez la mèche de cheveux à travers la chambre de bouclage (fig.2), appuyez sur le bouton de réglage du sens de rotation (fig. 1, gauche ou droit).

Lorsque vous entendez le bip sonore le bouclage automatique est terminé (le bip correspond au réglage de votre minuterie. Si votre réglage est 8, un bip sera émis après 8 secondes).

Pour libérer vos cheveux, il suffit de les laisser sortir de la chambre de bouclage.



Mise au rebut correcte de l'appareil (Equipement électrique et électronique).

(Applicable dans l'Union européenne et dans les autres pays d'Europe qui ont adopté des systèmes de collecte séparés). La directive Européenne 2012/19/EU sur les Déchets des Equipements Electriques et Electroniques (DEEE), exige que les appareils ménagers usagés ne soient pas jetés dans le flux normal des déchets ménagers. Les appareils usagés doivent être collectés séparément afin d'optimiser le taux de récupération et le recyclage des matériaux qui les composent et réduire l'impact sur la santé humaine et l'environnement. Le symbole de la poubelle barrée est apposé sur tous les produits pour rappeler les obligations de la collecte séparée. Les consommateurs devront contacter les autorités locales ou leur revendeur concernant la démarche à suivre pour l'enlèvement de leur appareil.

Thank you for choosing a Livoo product!

Your blender, your barbecue, and your headphones are not just objects, they are extensions of yourself, allowing you to get closer to your friends and family, to bring them together, to laugh and to share experiences. Livoo's aim is to help you live your life to the fullest, whatever wishes you have throughout the year. Winter raclette, summer barbecue. Or the other way around. It's up to you. Take advantage of this freedom for feel good moments every day.

That's why we're constantly innovating and creating clever products full of zest, but most of all, accessible. Find our entire collection on our website www.livoo.en.

Livoo, your daily companion till social networks



@Livoo



@livoo_officiel



@Livoo

Safety Instructions

Please, take time to read well the instruction sheet before the first use and keep them for a future use.

A misuse of the appliance can damage it or hurt the user. Assure that you use the appliance for the use for which it is designed. We refuse any responsibilities as for the damages by an incorrect use or a bad manipulation.

1. Keep the packaging material away from children.
Before using the unit please read the manual carefully.
2. The appliance must only be supplied at safety extra low voltage corresponding to the marking on the appliance. This appliance contains batteries that are non-replaceable.
3. Do not press the buttons too hard as it could damage the product.
4. Do not use chemicals on the product.
5. When the unit is not in use, make sure it is correctly turned off and stored in a cool dry place.



6. Do not use the appliance near water
WARNING: Do not use this appliance near bathtubs, showers, basins or other vessels containing water.
7. Do not charge the unit in a bathroom as the presence of water nearby presents a danger even if the curling iron is turned off.
8. Never immerse the appliance in water or in any other liquids.
9. To prevent a life-threatening electrical shock!
Never touch the curling iron with wet hands when connecting or using it! Do not use this appliance nearby water!

10. This appliance may be used by children aged 8 years or older and by persons with reduced physical, sensory or mental capabilities or without experience or knowledge, if they are properly supervised or if they have been given instructions on how to use the appliance safely and if the risks involved are understood.
11. Children should not play with the appliance.
12. Cleaning and maintenance by the user must not be carried out by children without supervision. Avoid children playing with or touching the curling iron when using it or when it is cooling down.
13. If the USB cable is damaged, it must be replaced by the manufacturer, its service agent or similarly qualified persons in order to avoid hazard.
14. Do not pull the charging cable
15. Only use the appliance when the appliance, cable and plug show no sign of damage. Never use a defective appliance.
16. Never try to repair a defective appliance yourself.
17. Danger of burning! Curling chamber warm very fast, do not touch it. Hold the appliance distant from your skin. Let cool after use.
18. Avoid direct contact with hot surfaces of the curling iron, especially eyes, ears, face and neck.
19. Never cover the curling iron. Make sure that the device remains free of lint or hair. Danger of fire!
20. Do not place this unit on objects that cannot withstand heat during use.
21. Do not leave the unit unattended when not in use.
22. Insert no object into the appliance.
23. This appliance is reserved for a domestic use. Any other use (professional, commercial, etc.) is excluded.
24. Danger of fire due to high temperatures. Do not use on artificial hair or capillary extensions.
25. Overheat protection!
If the appliance overheat switch off entirely and let it cool for about 6 to 15 minutes. Once cooled down, the appliance can be used again.
26. This appliance is intended to be used in household and similar applications such as:
 - staff kitchen areas in shops, offices and other working environments
 - farm houses
 - by clients in hotels, motels and other residential type environments
 - bed and breakfast type environments

Technical Specifications

Battery capacity : 3.65V  4000mAh

Power : Input : DC 5V, 2.0A MAX

Cleaning and maintenance

1. Unplug the automatic hair curler, and let it cool down.
2. Any cleaning, maintenance or servicing must be carried out once the unit has cooled down completely.
3. Remove any residues, such as hair or dandruff, which remain on the appliance after use.
4. Clean the different parts of the appliance with a damp cloth.
5. Never use any abrasive agents or solvent.

Drawing of the device

Figure 1	
1	Body
2	Rotary button
3	Display
4	Switches and function buttons
5	USB

Charging instructions:

1. Fully charge the battery before use for optimal operation, insert the micro USB part into input and the other USB into any other device of your choice (computer, adaptor, powerbank, etc).
2. Do not use while charging.
3. Disconnect the charger when the battery is fully charged.
4. While charging, the display shows a flashing indicator light. When the battery is fully charged, the indicator stops flashing and shows 4 bars.
5. When the battery level is low, the display flashes and the unit will automatically switch off.

Use of the device

1. Press and hold the power button (fig. 1 right button) for 2 seconds to start the product. You will hear a "beep" and the LCD display will light up. The product will start to heat up according to the temperature indicated by the power on.
2. Press and hold the power button for 2 seconds to turn the product off. If you forget to turn off the product, it will automatically turn off after eight minutes.
3. Press the power button to select the temperature, temperature display mode and timer, you need to press once to select each setting one by one.
Then press the menu button (fig. 1 left button) to scroll through the degrees °C/°F, the time in seconds or the temperature display mode, press and hold to confirm your choice.
 - Degrees : °C or F
 - Temperatures: 160°C, 180°C, 200°C.
 - Time 6, 8, 10, 12 or 14seconds
4. Press the adjustable button, the left or right, (fig. 1) to choose the rotation direction and make your loops.

Note:

The heating symbol flashes during heating. When it reaches the selected temperature, it stops flashing and beeps twice.

5. Comb your hair to avoid tangles and divide the hair into section of up to 2 cm wide. Let the section of hair through the curling chamber (fig.2), press the left or right adjustable button to to choose the rotation direction and activate the motor to draw hair into curling chamber.

When you hear the beep, the automatic curling is complete (the beep corresponds to your timer setting. If your setting is 8, a beep will be heard after 8 seconds).

To release your hair, simply release gently.



Correct disposal of the unit (Electrical and Electronic Equipment).

(Applicable in the European Union and the rest of Europe that have adopted separate collection systems countries). The European Directive 2012/19/EU on Waste Electrical and Electronic Equipment (WEEE), requires that old household electrical appliances must not be disposed of in the normal household waste stream. Old appliances must be collected separately in order to optimize the recovery and recycling of the materials they contain and reduce the impact on human health and the environment. The symbol of the crossed out dustbin is marked on all products to remind the obligations of separate collection. Consumers should contact their local authority or retailer for information concerning the correct disposal of their product.

Gracias por haber elegido un producto Livoo!

Su batidora, su barbacoa, sus auriculares no son simples objetos, son una extensión de usted que le permite conectar con su gente, reunirla, reír e interactuar. El objetivo de Livoo es ayudarle a vivir su vida a tope sean cuales sean sus gustos a lo largo del año. Raclette en invierno, barbacoa en verano. O al revés. Usted decide. Aproveche esta libertad para disfrutar de momentos de bienestar en su vida diaria. Por eso innovamos constantemente y creamos productos inteligentes, con chispa y, sobre todo, asequibles.

Descubre toda nuestra colección en nuestra página web www.livoo.fr.

Livoo, tu compañero diario hasta las redes sociales!



@Livoo



@livoo_officiel



@Livoo

Instrucciones de seguridad

Por favor, tómese el tiempo de leer bien la hoja de instrucciones antes del primer uso y guárdela para un uso futuro.

El uso incorrecto del aparato puede causar daños al aparato o lesiones al usuario. Asegúrese de utilizar el aparato para el fin para el que ha sido diseñado. No aceptamos ninguna responsabilidad por los daños (desperfectos) causados por un uso incorrecto o un mal manejo.

1. Mantenga el material de embalaje alejado de los niños.
Antes de utilizar la unidad, lea atentamente el manual.
2. El aparato se debe alimentar únicamente con una tensión de protección extra baja correspondiente a lo indicado en el aparato. Este aparato contiene baterías que no son reemplazables.
3. No presione los botones demasiado fuerte ya que podría dañar el producto.
4. No utilice productos químicos sobre este producto.
5. Cuando la unidad no esté en uso, asegúrese de que esté correctamente apagada, y almacénela en un lugar fresco y seco.



6. No utilice el aparato cerca del agua
ADVERTENCIA: No utilice este aparato cerca de bañeras, duchas, lavabos u otros recipientes que contengan agua.
7. No cargue la unidad en baños, ya que la presencia cercana de agua representa un peligro incluso si el rizador está apagado.

8. Nunca sumerja el aparato en agua u otros líquidos.
9. Para evitar descargas eléctricas que pueden poner en riesgo la vida.
¡Nunca toque el rizador con las manos mojadas al conectarlo o usarlo! ¡No utilice este aparato cerca del agua!
10. Este aparato puede ser utilizado por niños mayores de 8 años y personas con capacidades físicas, sensoriales o mentales reducidas o con falta de experiencia o conocimientos, siempre que se los supervise adecuadamente o se los instruya sobre cómo usar el aparato de forma segura y comprendan los peligros que conlleva.
11. Los niños no deben jugar con el aparato.
12. Los niños no deben llevar a cabo tareas de limpieza y mantenimiento sin supervisión. Evite que los niños jueguen con el rizador o lo toquen cuando lo esté usando o se esté enfriando.
13. Si el cable USB se daña, debe ser reemplazado por el fabricante, uno de sus agentes de servicio o personas similarmente cualificadas para evitar riesgos.
14. No tire del cable de carga.
15. Utilice el aparato solo si este, el cable y el enchufe no presentan ningún daño. No utilice nunca un aparato defectuoso.
16. Nunca intente reparar un aparato defectuoso usted mismo.
17. ¡Peligro de quemaduras! La cámara del rizador se calienta muy rápido, no la toque. Mantenga el aparato alejado de la piel. Deje que se enfríe después de usarlo.
18. Evite el contacto directo con las superficies calientes del rizador, especialmente, con los ojos, las orejas, la cara y el cuello.
19. Nunca cubra el rizador. Asegúrese de que el aparato permanezca libre de pelusas y cabellos. ¡Peligro de incendio!
20. No coloque esta unidad sobre objetos que no puedan soportar el calor durante su uso.
21. No deje la unidad sin supervisión cuando no esté en uso.
22. No introduzca ningún objeto en el aparato.
23. Este aparato está reservado para uso doméstico. Cualquier otro uso (profesional, comercial, etc.) queda excluido.
24. Existe peligro de incendio debido a las altas temperaturas. No lo utilice en cabello artificial o extensiones capilares.
25. ¡Protección contra el sobrecalentamiento!
Si el aparato se sobrecalienta apáguelo por completo y déjelo enfriar durante unos 6 a 15 minutos. Una vez que se haya enfriado, puede volver a usarlo.
26. Este aparato está destinado a ser utilizado en aplicaciones domésticas y similares, tales como:
 - áreas de cocina de personal en tiendas, oficinas y otros entornos de trabajo
 - granjas

- por clientes en hoteles, moteles y otros tipos de entornos residenciales
- entornos de alojamiento y desayuno

Especificaciones técnicas

Capacidad de la batería: 3,65 V $\overline{\text{---}}$ 4000 mAh Potencia: Entrada: 5 V CC, 2,0 A MÁX.

Limpieza y mantenimiento

1. Desenchufe el rizador automático de cabello y deje que se enfríe.
2. Toda tarea de limpieza, mantenimiento o reparación debe realizarse una vez que la unidad se haya enfriado por completo.
3. Elimine todos los residuos, como cabellos o caspa, que permanezca en el aparato después de su uso.
4. Limpie las diferentes piezas del aparato con un paño húmedo.
5. Nunca utilice agentes abrasivos o disolventes.

Diagrama del dispositivo

Figura 1	
1	Cuerpo
2	Botón giratorio
3	Pantalla
4	Interruptores y botones de las funciones
5	USB

Instrucciones de carga:

6. Cargue la batería por completo antes de usarla para que el funcionamiento sea óptimo, inserte el conector micro USB en la entrada y el otro USB en cualquier otro dispositivo de su elección (computadora, adaptador, banco de alimentación, etc.).
7. No lo utilice mientras se carga.
8. Desconecte el cargador cuando la batería esté completamente cargada.
9. Mientras se carga, la pantalla muestra una luz indicadora parpadeante. Cuando la batería está completamente cargada, el indicador deja de parpadear y muestra 4 barras.
10. Cuando el nivel de la batería es bajo, la pantalla parpadea y la unidad se apaga automáticamente.

Uso del dispositivo

1. Mantenga presionado el botón de encendido (botón derecho de la Fig. 1) durante 2 segundos para poner en marcha el producto. Escuchará un pitido y la pantalla LCD se iluminará. El producto comenzará a calentarse según la temperatura indicada en el encendido.
2. Mantenga presionado el botón de encendido durante 2 segundos para apagar el producto. Si se olvida de apagar el producto, se apagará automáticamente después de ocho minutos.

3. Presione el botón de encendido para seleccionar la temperatura. Para modo de visualización de la temperatura y el temporizador, debe pulsar una vez para seleccionar cada ajuste, uno por uno. Luego, presione el botón de menú (botón izquierdo de la Figura 1) para desplazarse por los grados °C/°F, el tiempo en segundos o el modo de visualización de la temperatura; mantenga presionado para confirmar su selección.
- Grados: °C o °F
 - Temperaturas: 160 °C, 180 °C, 200 °C.
 - Tiempo: 6, 8, 10, 12 o 14 segundos

4. Presione el botón ajustable, izquierdo o el derecho, (Fig. 1) para elegir el sentido de rotación y realizar sus bucles.

Nota:

El símbolo de calentamiento parpadea durante el calentamiento. Cuando alcanza la temperatura seleccionada, deja de parpadear y emite dos pitidos.

5. Peine su cabello para evitar que se enrede y divídalo en secciones de hasta 2 cm de ancho. Deje que la sección de cabello pase por la cámara de rizado (Fig. 2), presione el botón ajustable a la izquierda o a la derecha para elegir la dirección de rotación y active el motor para que el cabello ingrese en la cámara de rizado.

Cuando escuche el pitido, el rizado automático se habrá completado (el pitido corresponde al ajuste del temporizador. Si su ajuste es 8, se escuchará un pitido después de 8 segundos).

Para liberar el cabello, simplemente suéltelo suavemente.



Eliminación correcta de la unidad (Aparatos eléctricos y electrónicos)

(Aplicable en la Unión Europea y el resto de Europa que han adoptado los países sistemas de recogida selectiva de residuos). La Directiva europea 2012/19/EU sobre residuos de aparatos eléctricos y electrónicos (RAEE), los que electrodomésticos viejos no pueden ser arrojados en los contenedores habituales para residuos domésticos. Aparatos viejos deben ser recogidos selectivamente para optimizar la recuperación y reciclado de los materiales que contienen y reducir el impacto en la salud humana y el medio ambiente. El símbolo de la papelera tachada se encuentra en todos los productos para recordar la obligación de recolección separada. El

consumidor debe contactar con la autoridad local o minorista para obtener información sobre la correcta eliminación de su producto.

- ilustración no contractuales
- La información del producto está sujeta a cambios sin previo aviso.

Danke, dass du dich für ein Livoo-Produkt entschieden hast!

Ihr Mixer, Ihr Grill, Ihre Kopfhörer sind nicht einfach nur Gegenstände, sie sind eine Erweiterung Ihrer selbst, die es Ihnen ermöglicht, Ihren Mitmenschen näher zu kommen, sie zu treffen, mit ihnen zu lachen und sich mit ihnen zu unterhalten. Livoo will Ihnen dabei helfen, ihr Leben in vollen Zügen zu genießen, egal zu welcher Jahreszeit. Winter Raclette, Sommer Grillen. Oder umgekehrt. Sie entscheiden. Nutzen Sie diese Freiheit für Feel Good-Momente im Alltag. Aus diesem Grund sind wir ständig innovativ und schaffen Produkte, die clever, peppig und vor allem erschwinglich sind.

Unser gesamtes Sortiment findest du auf unserer Webseite www.livoo.fr.

Livoo, Ihr täglicher Begleiter in den sozialen Netzwerken!



@Livoo



@livoo_officiel



@Livoo

Sicherheitshinweise

Bitte nehmen Sie sich die Zeit, die Gebrauchsanweisung vor dem ersten Gebrauch gut zu lesen und bewahren Sie sie für einen späteren Gebrauch auf. Eine Fehlbedienung des Gerätes oder ein unsachgemäßer Gebrauch kann Schaden anfügen oder den Benutzer verletzen. Vergewissern Sie sich, dass Sie das Gerät für den vorhergesehenen Zweck benutzen; wir lehnen jede Verantwortung für Schäden durch unsachgemäßen Gebrauch oder schlechte Handhabung ab.

1. Das Verpackungsmaterial von Kindern fernhalten.
Bitte lesen Sie vor dem Gebrauch die Bedienungsanleitung sorgfältig durch.
2. Das Gerät darf nur mit Schutzkleinspannung entsprechend der Kennzeichnung auf dem Gerät versorgt werden. Dieses Produkt enthält einen Akku, der nicht austauschbar ist.
3. Drücken Sie die Tasten nicht zu fest, da es das Gerät beschädigen könnte.
4. Verwenden Sie keine Chemikalien am Produkt.
5. Wenn das Gerät nicht verwendet wird, stellen Sie sicher, dass es ordnungsgemäß ausgeschaltet ist und an einem kühlen, trockenen Ort aufbewahrt wird.



6. Verwenden Sie das Gerät nicht in der Nähe von Wasser

WARNUNG: Verwenden Sie dieses Gerät nicht in der Nähe von Badewannen, Duschen, Schwimmbecken oder anderen Behältnissen, die mit Wasser gefüllt sind.

7. Laden Sie das Gerät nicht in einem Badezimmer auf, da Wasser in unmittelbaren Umgebung ein Gefahrenpotenzial darstellt, selbst wenn der Lockenstab ausgeschaltet ist.
8. Das Gerät niemals in Wasser oder andere Flüssigkeiten tauchen.
9. Zur Verhinderung eines lebensgefährlichen Stromschlags:
Den Lockenstab niemals mit nassen Händen berühren, während Sie ihn in die Steckdose stecken oder verwenden! Das Gerät nicht in der Nähe von Wasser verwenden!
10. Dieses Gerät kann von Kindern ab 8 Jahren und von Personen mit verminderten physischen, sensorischen oder geistigen Fähigkeiten bzw. ohne Kenntnisse oder Erfahrung benutzt werden, wenn sie ordnungsgemäß beaufsichtigt werden, oder wenn sie Anweisungen zur sicheren Benutzung des Geräts erhalten haben und die damit verbundenen Risiken verstanden haben.
11. Kinder dürfen nicht mit dem Gerät spielen.
12. Die Reinigung und Benutzerwartung darf nicht von Kindern ohne Beaufsichtigung durchgeführt werden. Verhindern Sie, dass Kinder mit dem Lockenstab spielen oder diesen berühren, wenn sie ihn verwenden oder wenn dieser abkühlt.
13. Falls das USB-Kabel beschädigt ist, muss es vom Hersteller, seinem Kundendienst oder einer ähnlich qualifizierten Person ausgetauscht werden, um eine Gefährdung zu vermeiden.
14. Ziehen Sie nicht am Ladekabel.
15. Verwenden Sie das Gerät nur, wenn das Gerät, das Kabel und der Stecker keine Anzeichen von Beschädigungen aufweisen. Verwenden Sie niemals ein beschädigtes Gerät.
16. Versuchen Sie niemals, ein beschädigtes Gerät eigenständig zu reparieren.
17. Verbrennungsgefahr! Die Lockenkammer erhitzt sich sehr schnell. Berühren Sie diese nicht. Halten Sie das Gerät auf Abstand zu Ihrer Haut. Lassen Sie das Gerät nach dem Gebrauch abkühlen.
18. Vermeiden Sie direkten Kontakt mit den heißen Oberflächen des Lockenstabs, vor allem den Augen, Ohren, dem Gesicht und Hals.
19. Decken Sie niemals den Lockenstab ab. Stellen Sie sicher, dass das Gerät frei von Fusseln oder Haaren bleibt. Brandgefahr!
20. Platzieren Sie dieses Gerät während der Benutzung nicht auf Gegenständen, die nicht wärmebeständig sind.
21. Lassen Sie das Gerät während dem Betrieb nicht unbeaufsichtigt.
22. Stecken Sie keine Gegenstände in das Gerät.
23. Dieses Gerät ist nur für den Hausgebrauch bestimmt. Jede sonstige Nutzung (beruflich, kommerziell, etc.) ist ausgeschlossen.
24. Es besteht Brandgefahr aufgrund hoher Temperaturen. Nicht an Kunsthaar oder Haarverlängerungen verwenden.

25. Vermeiden Sie eine Überhitzung!
Wenn das Gerät überhitzt, schalten Sie es vollständig aus und lassen Sie es ca. 6 bis 15 Minuten abkühlen. Nach dem Abkühlen kann das Gerät erneut verwendet werden.
26. Dieses Gerät ist für den Haushaltsgebrauch und ähnliche Anwendungsbereiche bestimmt, z. B.:
- Personalküchen in Geschäften, Büros und anderen Arbeitsumgebungen
 - in Gast- und Farmhäusern
 - von Kunden in Hotels, Motels und andern wohnähnlichen Bereichen
 - in Frühstückspensionen und ähnlichen Bereichen.

Technische Spezifikationen

Akkuleistung: 3,65 V  4000 mAh Eingangleistung: 5 V DC, MAX. 2,0 A

Reinigung und Wartung

1. Ziehen Sie den Stecker des automatischen Lockenwicklers heraus und lassen Sie das Gerät abkühlen.
2. Jede Reinigung, Instandhaltung oder Reparatur muss nach vollständigem Abkühlen des Geräts durchgeführt werden.
3. Entfernen Sie alle Rückstände, wie Haare oder Schuppen, die nach dem Gebrauch auf dem Gerät zurück bleiben.
4. Reinigen Sie die verschiedenen Geräteteile mit einem feuchten Tuch.
5. Verwenden Sie niemals scheuernde Reinigungs- oder Lösungsmittel.

Zeichnung des Gerätes

Abb. 1	
1	Gehäuse
2	Drehknopf
3	Display
4	Schalter und Funktionstasten
5	USB

Ladeanweisung:

1. Laden Sie den Akku vor dem Gebrauch für einen optimalen Betrieb vollständig auf, stecken Sie den Micro-USB-Stecker in den Geräteanschluss und den USB-Stecker in das Gerät Ihrer Wahl (Computer, Netzteil, Powerbank usw.).
2. Das Gerät während des Ladevorgangs nicht benutzen.
3. Trennen Sie das Ladegerät von der Stromversorgung ab, wenn der Akku vollständig aufgeladen ist.
4. Während des Ladevorgangs zeigt das Display eine blinkende Kontrollanzeige an. Sobald der Akku vollständig aufgeladen ist, blinkt die Anzeige nicht mehr auf, sondern zeigt 4 Balken an.

5. Bei niedrigem Akkustand blinkt das Display auf und das Gerät schaltet sich automatisch aus.

Verwendung des Gerätes

1. Halten Sie die Ein-/Aus-Taste (Abb. 1, rechte Taste) für 2 Sekunden gedrückt, um das Gerät zu starten. Es wird ein „Piepton“ ausgegeben und die LCD-Anzeige leuchtet auf. Das Gerät beginnt mit dem Aufheizen entsprechend der beim Einschaltvorgang angezeigten Temperatur.
2. Halten Sie die Ein-/Aus-Taste für 2 Sekunden gedrückt, um das Gerät auszuschalten. Falls Sie vergessen, das Gerät auszuschalten, schaltet es sich nach acht Minuten automatisch aus.
3. Drücken Sie die Ein-/Aus-Taste, um die Temperatur, den Temperaturanzeigemodus und den Timer auszuwählen. Es ist ein einmaliger, kurzer Tastendruck für die Auswahl der einzelnen Einstellungen notwendig.
Drücken Sie dann die Menütaste (Abb. 1, linke Taste), um durch die Gradeinheit °C/°F, Zeit in Sekunden oder den Temperaturanzeigemodus zu blättern. Halten Sie sie die Taste gedrückt, um Ihre Auswahl zu bestätigen.
 - Gradeinheiten: °C oder °F.
 - Temperaturen: 160 °C, 180 °C, 200 °C.
 - Zeit 6, 8, 10, 12 oder 14 Sekunden.
4. Drücken Sie die Einstelltaste, links oder rechts (Abb. 1), um die Drehrichtung zu wählen und Ihre Locken zu drehen.

Hinweis:

Das Heizsymbol blinkt während des Heizvorgangs auf. Sobald die Soll-Temperatur erreicht ist, hört das Symbol auf zu blinken und es wird ein zweifacher Piepton ausgegeben.

5. Kämmen Sie Ihr Haar, um Knotenbildung im Haar zu vermeiden. Teilen Sie es in Strähnen von bis zu 2 cm Breite ein. Führen Sie die Haarpartie durch die Lockenkammer (Abb. 2), drücken Sie die linke oder rechte Einstelltaste, um die Drehrichtung zu wählen und starten Sie den Motor, um das Haar in die Lockenkammer zu ziehen.

Wenn der Signalton ertönt, ist die automatische Lockenwicklung abgeschlossen (der Signalton richtet sich nach Ihrer Timer-Einstellung. Bei einer Einstellung von 8 Sekunden, ertönt nach 8 Sekunden ein Signalton).

Um das Haar freizugeben, lassen Sie den Griff einfach vorsichtig los.



Korrekte Entsorgung des Geräts (Electrical and Electronic Equipment)

(Gültig in der Europäischen Union und dem Rest Europas, dass die Länder einem separaten Sammelsystem eingeführt haben). Die europäische Richtlinie 2012/19/EU über Elektro- und Elektronik-Altgeräte (WEEE), in Verbindung bleiben Das alte elektrische Haushaltsgeräte dürfen nicht über den normalen Hausmüll entsorgt werden. Altgeräte müssen separat gesammelt werden, um die Wiederverwertung und das Recycling der beinhaltenen Materialien zu optimieren und die Auswirkungen auf die menschliche

Gesundheit und die Umwelt. Das Symbol der durchgestrichenen Mülltonne auf alle Produkte gekennzeichnet, die aus der getrennten Sammlung zu erinnern. Die Verbraucher sollten ihre Kontaktdaten lokalen Behörden oder Ihren Händler für Informationen über die korrekte Entsorgung ihrer Produkte.

Grazie per avere scelto un prodotto Livoo!

Il tuo mixer, il tuo barbecue, i tuoi auricolari non sono solo oggetti, sono un'estensione di te che ti permette di stare accanto alla tua famiglia e ai tuoi amici, di riunirli, ridere e condividere molte cose. Livoo vuole aiutarti a vivere a fondo la tua vita qualunque siano i tuoi desideri durante tutto l'anno. D'inverno, la raclette e d'estate il barbecue. O viceversa. Tocca te decidere. Approfitta di questa tua libertà per ottenere momenti feel good quotidiani. Ecco perché innoviamo continuamente e creiamo prodotti ingegnosi e efficienti e soprattutto accessibili a tutti. Ritrova l'insieme della nostra collezione sul nostro sito www.livoo.fr.

Livoo, il tuo compagno quotidiano fino alle reti sociali!



@Livoo



@livoo_officiel



@Livoo

Istruzioni di sicurezza

Si prega di leggere attentamente le seguenti istruzioni prima di usare l'apparecchio e conservarle per un uso futuro. Un uso improprio dell'apparecchio può causare danni all'apparecchio stesso o lesioni all'utente. Assicurarsi di utilizzare l'apparecchio per lo scopo per cui è stato progettato. Decliniamo qualsiasi responsabilità per i danni causati da un uso scorretto o da una cattiva gestione.

1. Tenere il materiale d'imballaggio lontano dalla portata dei bambini. Prima di utilizzare l'apparecchio, leggere attentamente il manuale.
2. L'apparecchio deve essere alimentato solo a bassissima tensione di sicurezza corrispondente alla marcatura sull'apparecchio. Questo apparecchio contiene batterie non sostituibili.
3. Non premere troppo i pulsanti per non danneggiare il prodotto.
4. Non utilizzare prodotti chimici sul prodotto.
5. Quando l'unità non è in uso, assicurarsi che sia spenta correttamente e riposta in un luogo fresco e asciutto.



6. Non utilizzare il dispositivo in prossimità dell'acqua
ATTENZIONE: non utilizzare questo apparecchio in prossimità di vasche da bagno, docce, bacini o altri recipienti contenenti acqua.
7. Non caricare l'apparecchio in bagno, poiché la presenza di acqua nelle vicinanze rappresenta un pericolo anche se l'arricciacapelli è spento.
8. Non immergere mai l'apparecchio in acqua o in altri liquidi.

9. Per evitare scosse elettriche potenzialmente letali!
Non toccare mai l'arricciacapelli con le mani bagnate durante il collegamento o l'utilizzo! Non utilizzare l'apparecchio in prossimità dell'acqua!
10. Questo apparecchio può essere utilizzato da bambini di età pari o superiore a 8 anni e da persone con ridotte capacità fisiche, sensoriali o mentali o prive di esperienza o conoscenza, a patto che siano adeguatamente sorvegliati o che siano state fornite loro istruzioni su come utilizzare l'apparecchio in modo sicuro e che siano stati compresi i rischi connessi.
11. I bambini non devono giocare con l'apparecchio.
12. La pulizia e la manutenzione da parte dell'utente non devono essere eseguite da bambini senza supervisione. Evitare che i bambini giochino o tocchino l'arricciacapelli durante l'uso o il raffreddamento.
13. Se il cavo USB è danneggiato, deve essere sostituito dal produttore, dal suo addetto all'assistenza o da persone analogamente qualificate, per evitare rischi.
14. Non tirare il cavo di ricarica
15. Utilizzare l'apparecchio solo se l'apparecchio, il cavo e la spina non presentano segni di danneggiamento. Non utilizzare mai un apparecchio difettoso.
16. Non cercare mai di riparare da soli un apparecchio difettoso.
17. Pericolo di ustioni! La camera di arricciatura si scalda molto rapidamente, non toccarla. Tenere l'apparecchio lontano dalla pelle. Lasciare raffreddare dopo l'uso.
18. Evitare il contatto diretto con le superfici calde dell'arricciacapelli, in particolare con occhi, orecchie, viso e collo.
19. Non coprire mai l'arricciacapelli. Assicurarsi che l'apparecchio sia libero da pelucchi o capelli. Pericolo d'incendio!
20. Non collocare l'apparecchio su oggetti che non possono sopportare il calore durante l'uso.
21. Non lasciare l'apparecchio incustodito quando non è in uso.
22. Non inserire alcun oggetto nell'apparecchio.
23. Questo apparecchio è riservato a un uso domestico. È escluso qualsiasi altro uso (professionale, commerciale, ecc.).
24. Pericolo d'incendio a causa delle alte temperature. Non utilizzare su capelli artificiali o extension.
25. Protezione contro il surriscaldamento!
In caso di surriscaldamento dell'apparecchio, spegnerlo completamente e lasciarlo raffreddare per circa 6-15 minuti. Una volta raffreddato, l'apparecchio può essere nuovamente utilizzato.
26. Questo apparecchio è destinato ad essere utilizzato in ambienti domestici e simili, come ad esempio:
 - Area cucina dello staff in negozi, uffici e altri ambienti di lavoro
 - Agriturismi
 - Dai clienti di hotel, motel e altri ambienti di tipo residenziale

- Ambienti tipo bed and breakfast

Specifiche tecniche

Capacità della batteria: 3.65V=4000mAh

Alimentazione: Ingresso: DC 5V, 2.0A MAX

IT

Pulizia e manutenzione

1. Scollegare l'arricciacapelli automatico e lasciarlo raffreddare.
2. Qualsiasi operazione di pulizia, manutenzione o assistenza deve essere eseguita dopo il completo raffreddamento dell'apparecchio.
3. Rimuovere eventuali residui, come capelli o forfora, rimasti sull'apparecchio dopo l'uso.
4. Pulire le varie parti dell'apparecchio con un panno umido.
5. Non utilizzare mai agenti abrasivi o solventi.

Diagramma del dispositivo

Figura 1	
1	Corpo
2	Pulsante rotante
3	Display
4	Interruttori e pulsanti di funzione
5	USB

Istruzioni per la ricarica:

1. Per un funzionamento ottimale, caricare completamente la batteria prima dell'uso; inserire la parte micro USB nell'ingresso e l'altra USB in qualsiasi altro dispositivo a scelta (computer, adattatore, powerbank, ecc.).
2. Non utilizzare durante la carica.
3. Scollegare il caricabatterie quando la batteria è completamente carica.
4. Durante la carica, il display visualizza una spia luminosa lampeggiante. Quando la batteria è completamente carica, la spia smette di lampeggiare e mostra 4 barre.
5. Quando il livello della batteria è basso, il display lampeggia e l'unità si spegne automaticamente.

Uso del dispositivo

1. Tenere premuto il pulsante di accensione (fig. 1 pulsante destro) per 2 secondi per avviare il prodotto. Si udirà un "bip" e si accenderà il display LCD. Il prodotto inizierà a riscaldarsi in base alla temperatura indicata dall'accensione.
2. Tenere premuto il pulsante di accensione per 2 secondi per spegnere il prodotto. Se si dimentica di spegnere il prodotto, questo si spegnerà automaticamente dopo otto minuti.
3. Premere il pulsante di accensione per selezionare la temperatura, la modalità di visualizzazione della temperatura e il timer.

Quindi premere il pulsante menu (fig. 1 pulsante sinistro) per scorrere i gradi °C/°F, l'ora in secondi o la modalità di visualizzazione della temperatura; tenere premuto per confermare la scelta.

- Gradi : °C o F
- Temperature: 160°C, 180°C, 200°C.
- Tempo 6, 8, 10, 12 o 14secondi

4. Premere il pulsante regolabile, a sinistra o a destra (fig. 1), per scegliere il senso di rotazione e realizzare i ricci.

Nota:

Il simbolo del riscaldamento lampeggia in fase di riscaldamento. Quando raggiunge la temperatura selezionata, smette di lampeggiare ed emette un doppio segnale acustico.

5. Pettinare i capelli per evitare i grovigli e divideteli in sezioni larghe fino a 2 cm. Far passare la sezione di capelli attraverso la camera di arricciatura (fig. 2), premere il pulsante regolabile a sinistra o a destra per scegliere la direzione di rotazione e attivare il motore per attirare i capelli nella camera di arricciatura.

Quando si avverte il segnale acustico, l'arricciatura automatica è completata (il segnale acustico corrisponde all'impostazione del timer. Se l'impostazione è 8, il segnale acustico verrà emesso dopo 8 secondi).

Per rilasciare i capelli, è sufficiente rilasciarli delicatamente.



Il corretto smaltimento dell'unità (Apparecchiature Elettriche ed Elettroniche)

(Applicabile nell'Unione Europea e nel resto d'Europa che hanno adottato sistemi di raccolta differenziata paesi). La direttiva Europea 2012/19/EU sui rifiuti di apparecchiature elettriche ed elettroniche (RAEE), prevede che gli elettrodomestici non debbano essere smaltiti nel normale flusso dei rifiuti domestici. Gli apparecchi dismessi devono essere raccolti separatamente per ottimizzare il tasso di recupero e riciclaggio dei materiali che li compongono ed impedire potenziali danni per la salute umana e l'ambiente. Il simbolo del cestino barrato è riportato su tutti i prodotti

per ricordare gli obblighi di raccolta separata. I consumatori devono contattare la propria autorità locale o il rivenditore per informazioni sulla corretta dismissione del loro prodotto.

- illustrazione non contrattuale
- informazioni sui prodotti sono soggette a modifiche senza preavviso

Obrigado por ter escolhido Livoo!

A tua varinha, o teu barbecue, os teus fones não são simples objetos, são uma extensão de ti que te permite que te aproximes dos teus, que os reúnas, que rias e que partilhes. A ambição de Livoo consiste em ajudar-te a viver a tua vida a fundo independentemente das tuas vontades ao longo de todo o ano. Inverno raclette, verão barbecue. Ou ao contrário. Tu decides. Aproveita esta liberdade para momentos diários de feel good. É por isso que inovamos constantemente e criamos produtos astuciosos, repletos de dinamismo e sobretudo acessíveis.

Conhece toda a nossa coleção no nosso site www.livoo.fr

Livoo, o seu companheiro diário mesmo nas redes



@Livoo



@livoo_officiel



@Livoo

Instruções de segurança

Leia as seguintes instruções cuidadosamente antes de utilizar o aparelho e as mantenha para utilização futura. Uma utilização inadequada do aparelho pode causar danos ao mesmo ou lesionar o utilizador. Tenha certeza de utilizar o aparelho para o propósito a que ele foi projetado. Não aceitamos nenhuma responsabilidade por danos causados pela utilização incorreta ou falha no manuseio.

1. Mantenha o material da embalagem distante das crianças.
Antes de utilizar a unidade, leia o manual cuidadosamente.
2. O aparelho deve apenas ser fornecido na tensão extra baixa de segurança correspondente com a marcação no aparelho. Este aparelho contém baterias que não são substituíveis.
3. Não premir demasiadamente os botões pois isso pode danificar o produto.
4. Não utilize substâncias químicas no produto.
5. Quando a unidade não estiver em uso, tenha certeza de que ela seja desligada corretamente e armazenada em um local seco frio.



6. Não utilizar o dispositivo perto de água
ADVERTÊNCIA: não utilize este aparelho perto de banheiras, chuveiros, pias ou outros recipientes contendo água.
7. Não carregue a unidade em um banheiro como a presença de água próxima apresenta um risco mesmo se o babylliss for desligado.

8. Nunca submerja o aparelho na água ou em quaisquer outros líquidos.
9. Para prevenir um choque elétrico ameaçador de vida!
Nunca toque no babyliss com as mãos molhadas quando conectando ou utilizando! Não utilize este aparelho perto da água!
10. Este aparelho pode ser utilizado por crianças menores de oito anos ou mais velhas e por pessoas com capacidades físicas, sensoriais ou mentais reduzidas ou sem experiência ou conhecimento, se forem supervisionadas adequadamente ou se tiverem sido instruídas sobre como utilizar o aparelho seguramente se os riscos envolvidos são entendidos.
11. As crianças não devem brincar com o aparelho.
12. A limpeza e manutenção pelo usuário não devem ser realizadas por crianças sem supervisão. Evite com que crianças brinquem ou toquem no babyliss quando utilizando ou quando estiver resfriando.
13. Se o cabo USB estiver danificado, deverá ser substituído pelo fabricante, seu agente de serviço ou uma pessoa similarmente qualificada para evitar riscos.
14. Não puxe pelo cabo de carregamento.
15. Apenas utilize o aparelho quando o aparelho, cabo e conector não mostrarem nenhum sinal de dano. Nunca utilize um aparelho defeituoso.
16. Nunca tente reparar um aparelho defeituoso você mesmo.
17. Perigo de queimadura! A câmara de enrolar aquece muito rápido, não toque nela. Segure o aparelho distante de sua pele. Deixe esfriar após a utilização.
18. Evite contato direto com superfícies quentes do babyliss, especialmente os olhos, ouvidos, rosto e pescoço.
19. Nunca cubra o babyliss. Certifique-se de que o dispositivo permaneça livre de algodão ou cabelo. Perigo de incêndio!
20. Não coloque esta unidade em objetos que não podem suportar calor durante a utilização.
21. Não deixe a unidade sem monitoramento quando não estiver sendo utilizada.
22. Não insira nenhum objeto no dispositivo.
23. Este aparelho é reservado para uma utilização doméstica. Qualquer outro uso (profissional, comercial etc.) é excluído.
24. Perigo de incêndio devido a altas temperaturas. Não utilize em cabelo artificial ou extensões capilares.
25. Proteção contra sobreaquecimento!
Se o aparelho sobreaquecer, desligue completamente e espere esfriar por cerca de 6 a 15 minutos. Quando estiver frio, o aparelho pode ser utilizado novamente.
26. Este aparelho é destinado para utilização doméstica e aplicações similares como:
 - áreas de cozinha de funcionários em lojas, escritórios e outros ambientes de trabalho
 - fazendas
 - por clientes em hotéis, motéis e outros ambientes do tipo residencial,

- ambientes de quarto e café da manhã

Especificações técnicas

Capacidade da bateria: 3,65V 4000mAh

Alimentação: Entrada: CC 5V, 2,0A MÁX.

PT

Limpeza e manutenção

1. Desconecte o modelador de cabelo automático e deixe-o resfriar.
2. Qualquer limpeza, manutenção ou reparação deve ser realizada após a unidade ter sido completamente resfriada.
3. Remova quaisquer resíduos, como cabelo ou caspa, que permaneça no aparelho após a utilização.
4. Limpe as partes diferentes do aparelho com um pano húmido.
5. Nunca utilize agentes abrasivos ou solventes.

Diagrama do dispositivo

Figura 1	
	Corpo
2	Botão giratório
3	Exibição
4	Interruptores e botões de função
5	USB

Instruções de carregamento:

1. Carregue totalmente a bateria antes de utilizar para operação ideal, insira a parte de micro USB na entrada e a outra USB em qualquer outro dispositivo de sua escolha (computador, adaptador, banco de energia etc.).
2. Não use enquanto carregando.
3. Desconecte o carregador quando a bateria estiver totalmente carregada.
4. Enquanto carregando, a tela mostra uma luz indicadora piscando. Quando a bateria estiver totalmente carregada, o indicador para de piscar e mostra quatro barras.
5. Quando o nível da bateria está baixo, a tela pisca e a unidade será desligada automaticamente.

Utilização do dispositivo

1. Premir e segurar o botão de alimentação (fig. 1 botão direito) por dois segundos para ligar o produto. Você ouvirá um "sinal sonoro" e a tela do LCD acenderá. O produto começará a aquecer de acordo com a temperatura indicada pela energia ligada.
2. Premir e segurar o botão por dois segundos para desligar o produto. Se você esquecer de desligar o produto, ele será automaticamente desligado após oito minutos.
3. Premir o botão de alimentação para selecionar a temperatura, o modo de exibição de temperatura e cronómetro, você precisa premir uma vez para selecionar cada definição uma por uma.

Em seguida, premir o botão menu (fig. 1 botão esquerdo) para passar pelos graus °C/°F, o tempo em segundos ou o modo de exibição de temperatura, premir e segurar para confirmar a sua escolha.

- Graus °C: °C ou F
- Temperaturas: 160°C, 180°C, 200°C.
- Tempo 6, 8, 10, 12 ou 14 segundos

4. Premir o botão ajustável, esquerda ou direita, (fig. 1) para escolher a direção de giro e fazer seus laços.

Nota:

O símbolo de aquecimento pisca durante o aquecimento. Quando alcança a temperatura selecionada, para de piscar e emite duas vezes um sinal sonoro.

5. Penteie o seu cabelo para evitar emaranhamentos e divida o cabelo em secção de até 2 cm de largura. Deixe a secção do cabelo entre a câmara de enrolar (fig.2), premir o botão esquerdo ou direito para escolher a direção da rotação e ativar o motor para atrair o cabelo para a câmara de enrolar. Quando você ouvir o sinal sonoro, o enrolamento automático é concluído (o sinal sonoro corresponde com a sua definição do cronómetro. Se a sua definição é 8, um sinal sonoro será ouvido após oito segundos).

Para solar o seu cabelo, simplesmente solte gentilmente.



A eliminação correta da unidade - (Equipamento Elétrico e Eletrônico)

(Aplicável na União Europeia e outros países europeus que adotaram sistemas de recolha de lixos separados). A Diretiva Europeia 2012/19 / EU relativa aos resíduos de equipamentos elétricos e eletrónicos (REEE), exige que os dispositivos domésticos utilizados não são jogados no fluxo normal de lixo doméstico. Os aparelhos antigos devem ser recolhidos separadamente, a fim de otimizar a recuperação e reciclagem de materiais conter e reduzir o impacto na saúde humana e no ambiente.

O símbolo do caixote do lixo é marcado em todos os produtos para lembrar as obrigações de recolha seletiva. Os consumidores devem contactar as autoridades locais ou revendedor para informações sobre o descarte correto do seu equipamento.

Dank je dat je voor een Livoo-product hebt gekozen!

Je mixer, je barbecue, je oortjes zijn niet gewoon maar voorwerpen, ze zijn een verlengstuk van jou waarmee je je band met je dierbaren versterkt, ze samenbrengt, samen lacht en fijne momenten deelt. Livoo wil ervoor zorgen dat je intensief leeft, waar je ook zin in hebt, het hele jaar lang. Gourmetten in de winter, barbecueën in de zomer. Of omgekeerd, dat bepaal je zelf. Profiteer van deze vrijheid voor dagelijkse feel good-momenten. Daarom innoveren wij voortdurend en maken wij slimme producten, met veel punch, maar die vooral betaalbaar zijn.

Je vindt onze hele collectie op onze site www.livoo.fr

Livoo, je dagelijkse partner, ook op de netwerken.



@Livoo



@livoo_officiel



@Livoo

Veiligheidsvoorschriften

Lees de volgende instructies zorgvuldig door vóór u het apparaat gebruikt en bewaar ze voor toekomstig gebruik.

Verkeerd gebruik van het apparaat kan schade aan het apparaat of letsel aan de gebruiker veroorzaken. Zorg ervoor dat u het apparaat gebruikt voor het doel waarvoor het is ontworpen. Wij aanvaarden geen enkele aansprakelijkheid voor schade (schade) veroorzaakt door onjuist gebruik of verkeerd gebruik.

1. Houd het verpakkingsmateriaal uit de buurt van kinderen.
Lees voordat u het apparaat gebruikt de handleiding zorgvuldig door.
2. Het apparaat mag alleen worden geleverd bij een extra lage veiligheidsspanning die overeenkomt met de markering op het apparaat. Dit apparaat bevat batterijen die niet vervangbaar zijn.
3. Druk niet te hard op de knoppen, omdat dit het product kan beschadigen.
4. Gebruik geen chemicaliën op het product.
5. Wanneer het apparaat niet in gebruik is, zorg er dan voor dat het correct is uitgeschakeld en op een koele, droge plaats is bewaard.



6. Gebruik het apparaat niet in de buurt van water

WAARSCHUWING: Gebruik dit apparaat niet in de buurt van badkuipen, douches, wastafels of andere vaten die water bevatten.

7. Laad het apparaat niet op in een badkamer, want de aanwezigheid van water in de buurt vormt een gevaar, zelfs als de krultang is uitgeschakeld.
8. Dompel het apparaat nooit onder in water of in andere vloeistoffen.
9. Om een levensbedreigende elektrische schok te voorkomen!
Raak de krultang nooit met natte handen aan bij het aansluiten of gebruiken!
Gebruik dit apparaat niet in de buurt van water!
10. Dit apparaat mag worden gebruikt door kinderen van 8 jaar of ouder en door personen met verminderde fysieke, zintuiglijke of mentale vermogens of zonder ervaring of kennis, als zij naar behoren worden begeleid of als zij instructies hebben gekregen over hoe het apparaat veilig te gebruiken en als de risico's ervan worden begrepen.
11. Kinderen mogen niet met het apparaat spelen.
12. Reiniging en onderhoud door de gebruiker mogen niet door kinderen zonder toezicht worden uitgevoerd. Vermijd kinderen die met de krultang spelen of deze aanraken wanneer ze deze gebruiken of wanneer deze afkoelt.
13. Als de USB-kabel beschadigd is, moet deze worden vervangen door de fabrikant, zijn serviceagent of vergelijkbare gekwalificeerde personen om gevaar te voorkomen.
14. Trek niet aan de oplaadkabel
15. Gebruik het apparaat alleen wanneer het apparaat, de kabel en de stekker geen tekenen van schade vertonen. Gebruik nooit een defect apparaat.
16. Probeer nooit zelf een defect apparaat te repareren.
17. Gevaar van verbranding! Krulkamer warmt heel snel op, raak het niet aan. Houd het apparaat op afstand van uw huid. Laat afkoelen na gebruik.
18. Vermijd direct contact met hete oppervlakken van de krultang, vooral ogen, oren, gezicht en nek.
19. Dek de krultang nooit af. Zorg ervoor dat het apparaat vrij blijft van pluisjes of haar. Brandgevaar!
20. Plaats dit apparaat niet op voorwerpen die niet bestand zijn tegen hitte tijdens gebruik.
21. Laat het apparaat niet onbeheerd achter wanneer het niet in gebruik is.
22. Plaats geen object in het toestel.
23. Dit apparaat is gereserveerd voor huishoudelijk gebruik. Elk ander gebruik (professioneel, commercieel, enz.) is uitgesloten.
24. Brandgevaar door hoge temperaturen. Niet gebruiken op kunsthaar of capillaire extensions.
25. Oververhittingsbeveiliging!
Als het apparaat oververhit raakt, schakel dan helemaal uit en laat het ongeveer 6 tot 15 minuten afkoelen. Eenmaal afgekoeld kan het apparaat opnieuw worden gebruikt.

26. Dit apparaat is bedoeld voor gebruik in huishoudelijke en soortgelijke toepassingen, zoals:
- personeelskeukens in winkels, kantoren en andere werkomgevingen
 - vakantieboerderijen
 - door klanten in hotels, motels en andere woonomgevingen
 - bed and breakfast type omgevingen

Technische specificaties

Batterij capaciteit: 3.65V  4000mAh

Vermogen: Input: DC 5V, 2.0A MAX

Schoonmaak en onderhoud

1. Koppel de automatische kruitang los en laat hem afkoelen.
2. Elke reiniging, onderhoud of service moet worden uitgevoerd zodra het apparaat volledig is afgekoeld.
3. Verwijder eventuele resten, zoals haar of roos, die na gebruik op het apparaat achterblijven.
4. Reinig de verschillende onderdelen van het apparaat met een vochtige doek.
5. Gebruik nooit schuurmiddelen of oplosmiddelen.

NL

Schema van het apparaat

Afbeelding 1	
1	Lichaam
2	Draaiknop
3	Beeldscherm
4	Schakelaars en functieknoppen
5	USB

Oplaad instructies:

1. Laad de batterij volledig op voor gebruik voor een optimale werking, plaats het micro-USB-onderdeel in de ingang en de andere USB in een ander apparaat van uw keuze (computer, adapter, powerbank, enz.).
2. Niet gebruiken tijdens het opladen.
3. Koppel de oplader los wanneer de batterij volledig is opgeladen.
4. Tijdens het opladen toont het display een knipperend indicatielampje. Wanneer de batterij volledig is opgeladen, stopt de indicator met knipperen en geeft 4 bar aan.
5. Wanneer het batterijniveau bijna leeg is, knippert het display en wordt het apparaat automatisch uitgeschakeld.

Gebruik van het apparaat

1. Houd de Aan-/uitknop (Afb. 1 rechterknop) 2 seconden ingedrukt om het product te starten. U hoort een "pieptoon" en het LCD-scherm licht op. Het product begint op te warmen volgens de temperatuur die wordt aangegeven door de inschakeling.
2. Houd de Aan-/uitknop 2 seconden ingedrukt om het product uit te schakelen. Als u vergeet het product uit te schakelen, wordt het na acht minuten automatisch uitgeschakeld.
3. Druk op de Aan-/uitknop om de temperatuur, temperatuurweergavemodus en timer te selecteren, u moet eenmaal drukken om elke instelling één voor één te selecteren.
Druk vervolgens op de menuknop (fig. 1 linkerknop) om door de graden °C/°F, de tijd in seconden of de temperatuurweergavemodus te bladeren, houd ingedrukt om uw keuze te bevestigen.
 - Graden : °C of °F
 - Temperaturen: 160°C, 180°C, 200°C.
 - Tijd 6, 8, 10, 12 of 14 seconden
4. Druk op de verstelbare knop, links of rechts, (Afb. 1) om de draairichting te kiezen en uw lussen te maken.

Medeling:

Het verwarmingssymbool knippert tijdens het verwarmen. Wanneer het de geselecteerde temperatuur bereikt, stopt het met knipperen en piept het twee keer.

5. Kam uw haar om klitten te voorkomen en verdeel het haar in een gedeelte van maximaal 2 cm breed. Laat het gedeelte van het haar door de krulkamer (Afb.2), druk op de linker of rechter verstelbare knop om de draairichting te kiezen en activeer de motor om het haar in de krulkamer te trekken. Wanneer u de piep hoort, is het automatisch krullen voltooid (de piep komt overeen met uw timerinstelling. Als uw instelling 8 is, klinkt er na 8 seconden een pieptoon).
Om uw haar los te maken, laat u gewoon voorzichtig los.



Juiste verwijdering van het apparaat. (Elektrische en elektronische apparatuur)

(Van toepassing in de Europese Unie en de rest van Europa die over gescheiden afvalsystemen beschikken). De Europese richtlijn 2012/19/EU stichting betreffende afgedankte elektrische en elektronische apparatuur (AEEA), vereist dat oude huishoudelijke elektrische apparaten niet met het normale huisvuil mogen worden weggegooid. Oude apparaten moeten apart worden ingezameld om de terugwinning en recycling van de gebruikte materialen te optimaliseren en de impact op de menselijke gezondheid en het milieu te verminderen. Het symbool van de doorgestreepte vuilnisbak is duidelijk op alle producten aangebracht om u te herinneren aan de verplichtingen van gescheiden inzameling. Consumenten moeten contact opnemen met de lokale overheid of verdeler voor informatie over de juiste verwijdering van hun product.



LIVOO

BP 61071

67452 Mundolsheim – FRANCE